

## Instructions pour la trempe des pointes ébauches 240.000 pour maillets BADECO.

1. **Façonner** la pointe selon vos besoins. Attention pour ce faire ne pas oublier de sortir la pointe du maillet sinon risque de détérioration du maillet.
2. **Trempe**. Tenir la pointe du côté du filet avec une pincette (attention de ne pas abîmer le filet !). Chauffer la partie avant au chalumeau à 820° (= rouge cerise clair). La refroidir en la plongeant rapidement dans un bain d'huile en commençant par la pointe.
3. **Dégraissier** la pointe à l'alcool à brûler ou équivalent. Affûtage final avec un papier d'émeri fin ou avec une meule fine. Ne plus toucher la partie finie avec les doigts !
4. **Revenir**. Passer sur une flamme douce, de l'arrière vers l'avant, à env. 130°C (jaune paille). Refroidir immédiatement dans l'huile. Si cette température est dépassée (orange foncé à bleu) la pointe s'émoussera rapidement lors de la première utilisation. Dans ce cas, recommencer depuis 2.

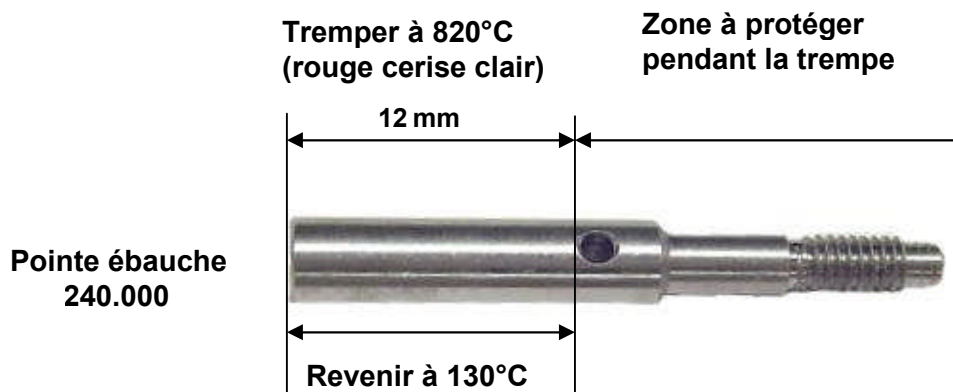

Un grand choix de pointes (terminées et trempées) disponible chez BADECO à Genève.  
[Cliquez ici pour informations supplémentaires.](#)

**BADECO S.A.**

Tel. 0041 22 329 01 91

Fax 0041 22 329 36 36

Courriel [info@badeco-geneve.com](mailto:info@badeco-geneve.com)

Internet [www.badeco-geneve.com](http://www.badeco-geneve.com)

Case postale 5621

1211 Genève 11 / Suisse